

GOUTTIÈRES MOULURÉES

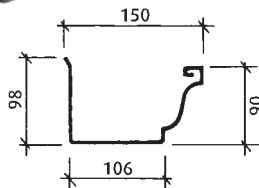

et accessoires compatibles

Gouttières moulurées



Section : 110 cm²
Développé : 333 mm

code article	aspect	épaisseur mm	longueur m	norme
204967000	Naturel	0,65	4	NF
211018000	QUARTZ-ZINC	0,65	4	NF
205098000	ANTHRA-ZINC	0,65	4	NF
207956000	blanc pierre	0,70	4	NF
207957000	brun tuilé	0,70	4	NF

norme NF P 36-402

Equerres moulurées

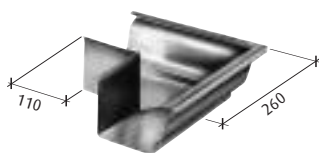

Extérieure

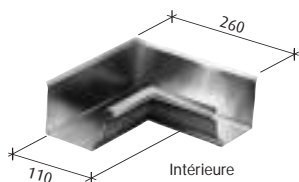

Intérieure

code article	aspect	pose
205791000	Naturel	extérieure
205790000	Naturel	intérieure
220003819	QUARTZ-ZINC	extérieure
220003820	QUARTZ-ZINC	intérieure
206067000	ANTHRA-ZINC	extérieure
206071000	ANTHRA-ZINC	intérieure
208138000	blanc pierre	extérieure
208142000	blanc pierre	intérieure
208139000	brun tuilé	extérieure
208143000	brun tuilé	intérieure

Talons

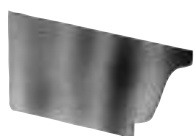

code article	aspect	type
211664000	Naturel	à souder
211019000	QUARTZ-ZINC	à souder
211665000	ANTHRA-ZINC	à souder
208119000	blanc pierre brun tuilé	à souder

Moignon cylindrique Ø 80

A collet battu



code article	aspect	H mm	norme
208303000	Naturel	75	NF

norme NF P 36-402

GOUTTIÈRES MOULURÉES

et accessoires compatibles



Crochets et raidisseurs

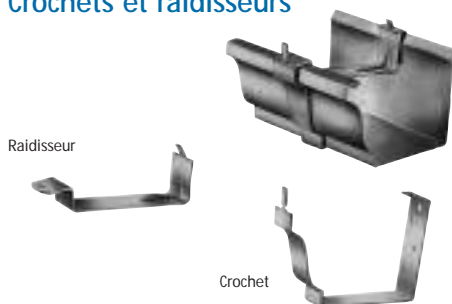

code article	aspect
220003341	galvanisé
220003342	teinte ANTHRA-ZINC
220003343	blanc pierre
220003344	brun tuilé

Nota : les crochets et les raidisseurs sont livrés ensemble.



DECALAQ
Décapant spécial pour
VM ZINC Bilaqué
(voir page 114)



Peintures de retouche
pour reconditionnement des
soudures sur VM ZINC Bilaqué
(voir page 114)



GOUTTIÈRES CARRÉES

Gouttières carrées

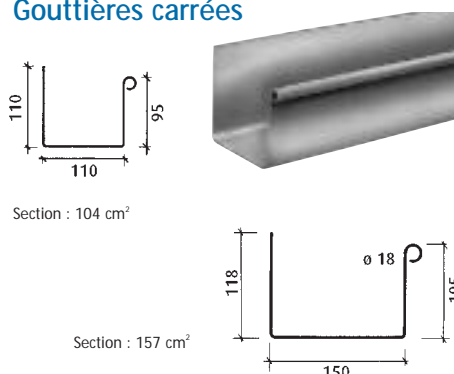

code article	aspect	épais. mm	long. m	dév ^{nt} cm	boudin Ø mm	norme
204959000	Naturel	0,65	4	33	14	NF
220007090	QUARTZ-ZINC	0,65	4	33	14	NF
205090000	ANTHRA-ZINC	0,65	4	33	14	NF

norme NF P 36-402

204950000	Naturel	0,80	2	40	18	
-----------	---------	------	---	----	----	--